



BR 28m · Molche

DIN- und ANSI-Ausführung



Anwendung

Molche zur Förderung von Gasen und Fluiden in **Ein-Molch-** und **Zwei-Molch-Systemen** nach DIN 2430:

- **Nennweite DN 50 bis 200 und NPS2 bis 8**
- **Temperaturen -10 °C bis +200 °C (14 °F bis 392 °F)**

Die von PFEIFFER entwickelten und selbst gefertigten Molchtypen erfüllen die speziellen Anforderungen, die von der Chemischen Industrie an moderne Molchanlagen gestellt werden:

- Hohe Reinigungsleistung ohne zusätzliche Spülvorgänge
- Lange Laufzeiten
- Chemische Beständigkeit auch gegen aggressive Medien
- Gleichmäßiger Lauf des Molches auch in Bögen und Armaturen
- Bidirektionale Fahrweise, d. h. der Molch ist symmetrisch und somit für beide Fahrtrichtungen einsetzbar
- Detektierbarkeit des Molches durch Magneten für automatisierte Anlagen

Diese vorgenannten Anforderungen an Molche lassen nur eine bewährte und spezielle Molchkonstruktion zu, die bereits seit Jahren eingesetzt wird:

- Zwei ausgeprägte Dichtleisten und mittlerer Taille für problemlose Bogenfahrt
- Dichtleistendurchmesser mit ca. 4% Übermaß gegenüber Rohrinne Durchmesser für hohe Abstreifleistung
- Teilweise Magnetausführung mittels Pulverfüllung, dadurch keinerlei Gefahr des Magnetaustritts
- Sondermolche für aggressive Medien aus hochbeständigen Werkstoffen wie HDPE, PTFE

Ausführungen

Diverse Molchtypen lassen sich in zwei große Gruppen aufteilen:

- Molche gefertigt als massive Elastomerkörper mit zwei Dichtleisten und einer ausgeprägten Taille. Sie besitzen ein Übermaß von bis zu 4% bezogen auf den Innendurchmesser der Molchleitung und sind für die meisten Anwendungsfälle die beste Wahl, sowohl aus Sicht der Wirtschaftlichkeit als auch der Reinigungswirkung, Standzeit und des Fahrverhaltens.
- Molche aus diversen Sondermaterialien und Bauformen:
 - Mehrteilig verschraubt
 - Mit Wechsellippen
 - Aus hochbeständigen Materialien



Molch TWIN 1

- **Version:**
 - Massiver Elastomer-Molch
 - Kalt gegossen

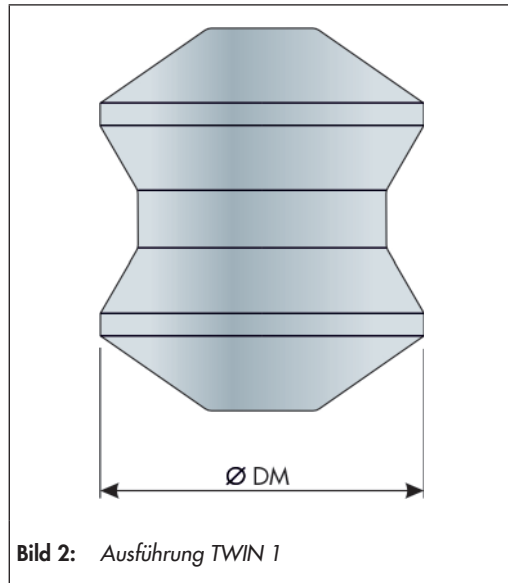

- **Der Molch weist folgende Eigenschaften auf:**

- Hohe Lauffleistung
- Wahlweise mit Pulververfüllung

Tabelle 1: Ausführung TWIN 1

Nennweite		Molchleitungs- durchmesser (DM)	Vorspannung [%]	Material		Magnet		
DN	NPS			Werkstoff	Härte [Shore A]	ohne Magnet	Stabmagnet	Pulver- verfüllung
50	2	54.5	ca. 4	VMQ	ca. 50	ja	ja	ja
				PU		ja	ja	nein
80	3	82.5	ca. 4	VMQ	ca. 50	ja	ja	ja
				PU		ja	ja	nein
100	4	107.1	ca. 4	VMQ	ca. 50	ja	ja	ja
				PU		ja	ja	nein
125	5	131.7	ca. 4	VMQ	ca. 50	ja	ja	ja
				PU		ja	ja	nein
150	6	159.3	ca. 4	VMQ	ca. 50	ja	ja	ja
				PU		ja	ja	nein
200	8	206.5	ca. 4	VMQ	ca. 50	ja	ja	ja
				PU		ja	ja	nein

Molch TWIN 2

- **Version:**
 - Massiver Elastomer-Molch
 - Vulkanisiert

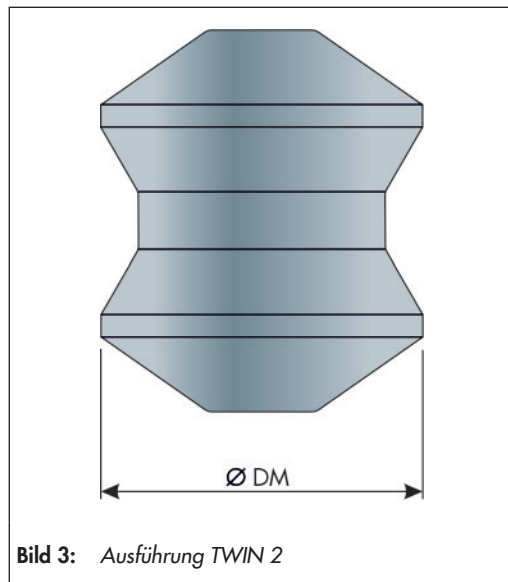

- **Der Molch weist folgende Eigenschaften auf:**

- Hohe Abstreifleistung
- Wahlweise mit Pulververfüllung
- Universaltype

Tabelle 2: Ausführung TWIN 2

Nennweite		Molchleitungs- durchmesser (DM)	Vorspannung [%]	Material		Magnet		
DN	NPS			Werkstoff	Härte [Shore A]	ohne Magnet	Stab- magnet	Pulver- verfüllung
50	2	54.5	ca. 4	VMQ	ca. 50	ja	ja	ja
				EPDM	ca. 50	ja	ja	ja
				FKM*	ca. 70	ja	ja	nein
				sonstige		ja	ja	ja
80	3	82.5	ca. 4	VMQ	ca. 50	ja	ja	ja
				PU	ca. 50	ja	ja	ja
				FKM*	ca. 70	ja	ja	nein
				sonstige		ja	ja	ja
100	4	107.1	ca. 4	VMQ	ca. 50	ja	ja	ja
				PU	ca. 50	ja	ja	ja
				FKM*	ca. 70	ja	ja	nein
				sonstige		ja	ja	ja
125	5	131.7	ca. 4	VMQ	ca. 50	ja	ja	ja
				PU	ca. 50	ja	ja	ja
				FKM*	ca. 70	ja	ja	nein
				sonstige		ja	ja	ja
150	6	159.3	ca. 4	VMQ	ca. 50	ja	ja	ja
				PU	ca. 50	ja	ja	ja
				FKM*	ca. 70	ja	ja	nein
				sonstige		ja	ja	ja
200	8	206.5	ca. 4	VMQ	ca. 50	ja	ja	ja
				PU	ca. 50	ja	ja	ja
				FKM*	ca. 70	ja	ja	nein
				sonstige		ja	ja	ja

* Bei Werkstoff FKM sind auf Grund der hohen Härte besondere Maßnahmen notwendig.

Molch TWIN 3

- **Version:**
 - Lippenmolch
 - Hochbeständig

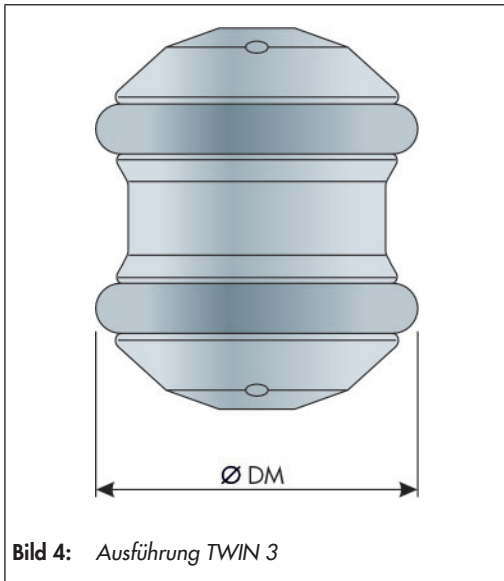

- **Der Molch weist folgende Eigenschaften auf:**
 - Geschraubter Molchkörper, aus Gewichtsgründen bevorzugt in HDPE hergestellt
 - Austauschbare Dichtleisten mit einem Mantel aus PTFE oder HDPE. HDPE ist aufgrund der hohen Härte verschleißfester. Die erzielbare Restmenge ist jedoch höher.
 - Geeignet für Lösungsmittel und andere hoch-aggressive Medien.
 - Austauschbare Dichtringe.
 - Viele alternative Materialien für Grundkörper und Dichtleisten.
 - Dieser Molchtyp bedingt eine absolut einwandfreie Ausführung der Molchrohrleitung, da bereits kleinste Fehler in der Ausführung der Leitung zur Beschädigung oder Zerstörung der sehr empfindlichen Dichtleisten führt.

Tabelle 3: Ausführung TWIN 3

Nennweite	DN	NPS	Molchleitungs- durchmesser (DM)	Vorspannung [%]	Material		Magnet	
					Grundkörper	Dichtlippen	ohne Magnet	Stabmagnet
50	2	2	54.5	ca. 4	HDPE	TFM / VMQ	ja	ja
					TFM	HDPE	ja	ja
80	3	3	82.5	ca. 4	HDPE	TFM / VMQ	ja	ja
					TFM	HDPE	ja	ja
100	4	4	107.1	ca. 4	HDPE	TFM / VMQ	ja	ja
					TFM	HDPE	ja	ja
125	5	5	131.7	ca. 4	HDPE	TFM / VMQ	ja	ja
					TFM	HDPE	ja	ja
150	6	6	159.3	ca. 4	HDPE	TFM / VMQ	ja	ja
					TFM	HDPE	ja	ja
200	8	8	206.5	ca. 4	HDPE	TFM / VMQ	ja	ja
					TFM	HDPE	ja	ja

Molch TWIN 5

- **Version:**
 - Wechsellippenmolch

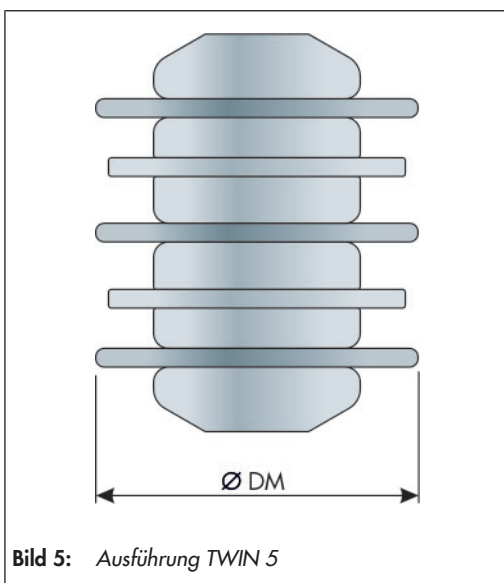

- **Der Molch weist folgende Eigenschaften auf:**
 - Gute Reinigungswirkung bei großer Temperaturspanne
 - Verglichen mit TWIN 1 bis TWIN 3 höhere Restmenge
 - Austauschbare Dichtlippen

Tabelle 4: Ausführung TWIN 5

Nennweite	DN	NPS	Molchleitungs- durchmesser (DM)	Vorspannung [%]	Material		Magnet	
					Grundkörper	Dichtlippen	ohne Magnet	Stabmagnet
50	2	2	54.5	ca. 5	PA	NBR	ja	ja
					HDPE	Viton	ja	ja
80	3	3	82.5	ca. 5	PA	NBR	ja	ja
					HDPE	Viton	ja	ja
100	4	4	107.1	ca. 5	PA	NBR	ja	ja
					HDPE	Viton	ja	ja
125	5	5	131.7	ca. 5	PA	NBR	ja	ja
					HDPE	Viton	ja	ja
150	6	6	159.3	ca. 5	PA	NBR	ja	ja
					HDPE	Viton	ja	ja
200	8	8	206.5	ca. 5	PA	NBR	ja	ja
					HDPE	Viton	ja	ja

Maße und Gewichte:



Bild 6: Maßbild der Molche BR 28m

Tabelle 5: Maße in mm und Gewichte in kg

Nennweite	DN	50	80	100	125	150	200
	NPS	2	3	4	5	6	8
D	TWIN 1	57	86	112	-	166	212
	TWIN 2	57	86	112	-	166	-
	TWIN 3	56	85	110	135.5	165	215
	TWIN 5	58	88	113	-	171	-
L ¹⁾		68	102	128	163	212	268
Gewicht in kg ²⁾	TWIN 1	0.25	0.68	1.3	-	4.5	8.3
	TWIN 2	0.25	0.62	1.2	-	4	-
	TWIN 3	0.2	0.52	1.2	1.64	3.37	4.9
	TWIN 5	0.3	0.7	1.4	-	5	-

¹⁾ Längenangaben nur für Molche TWIN 1, TWIN 2 und TWIN 5. Längen für Molche TWIN 3 siehe Einbau- und Bedienungsanleitung ► EB 28m.

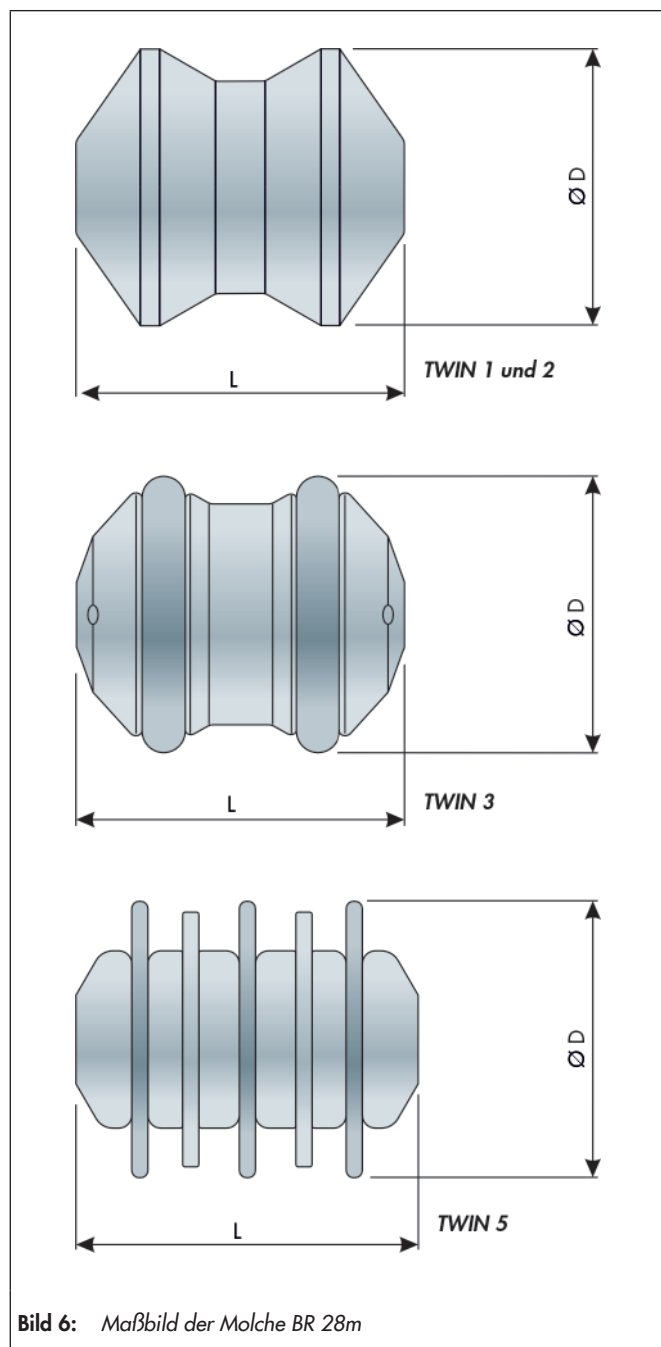
²⁾ Gewichte abhängig vom Werkstoff

Auswahl und Auslegung des Molches

1. Festlegung der erforderlichen Nennweite
2. Auswahl des Molch-Typs unter Beachtung der Tabelle 1 bis Tabelle 4.

Bestelltext

Molche BR 28m: TWIN ...

Nennweite: DN ...

Werkstoffauswahl:

Sonstiges:

Zugehörige Dokumente

Zugehörige Einbau- und Bedienungsanleitung ► EB 28m

i Info

Auftragsbezogene Details und von dieser technischen Beschreibung abweichende Ausführungen sind bei Bedarf der entsprechenden Auftragsbestätigung zu entnehmen.